



Atelier Compostelle

**PROJET :
ONE MONTE CARLO**



FEVRIER 2018

CIDER 



**SELECTION
PRODUITS**

PROJET ONE MONTE CARLO :
PLAN

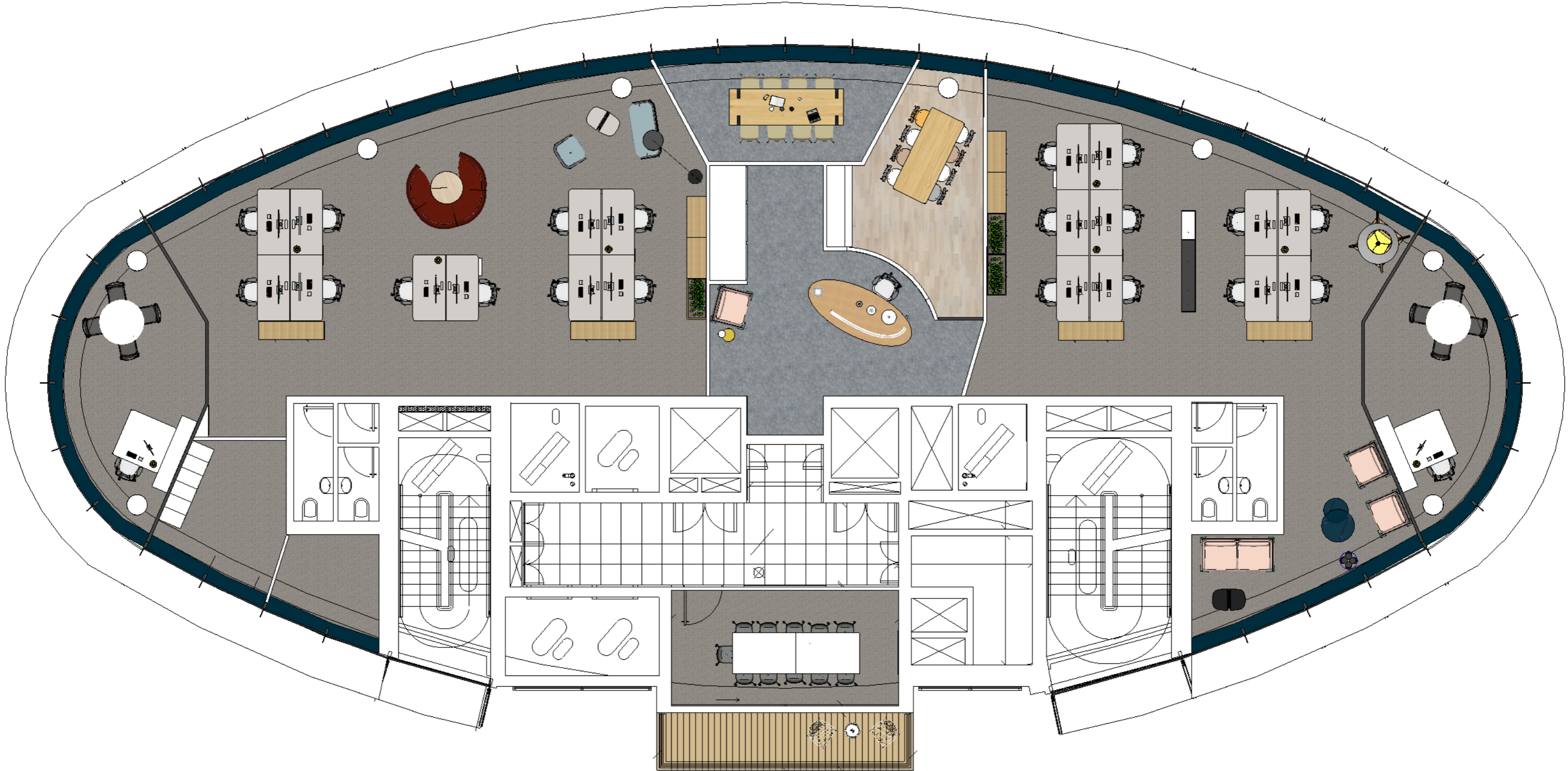

PROJET ONE MONTE CARLO :
OPEN SPACE 1



PROJET ONE MONTE CARLO :
OPEN SPACE 2



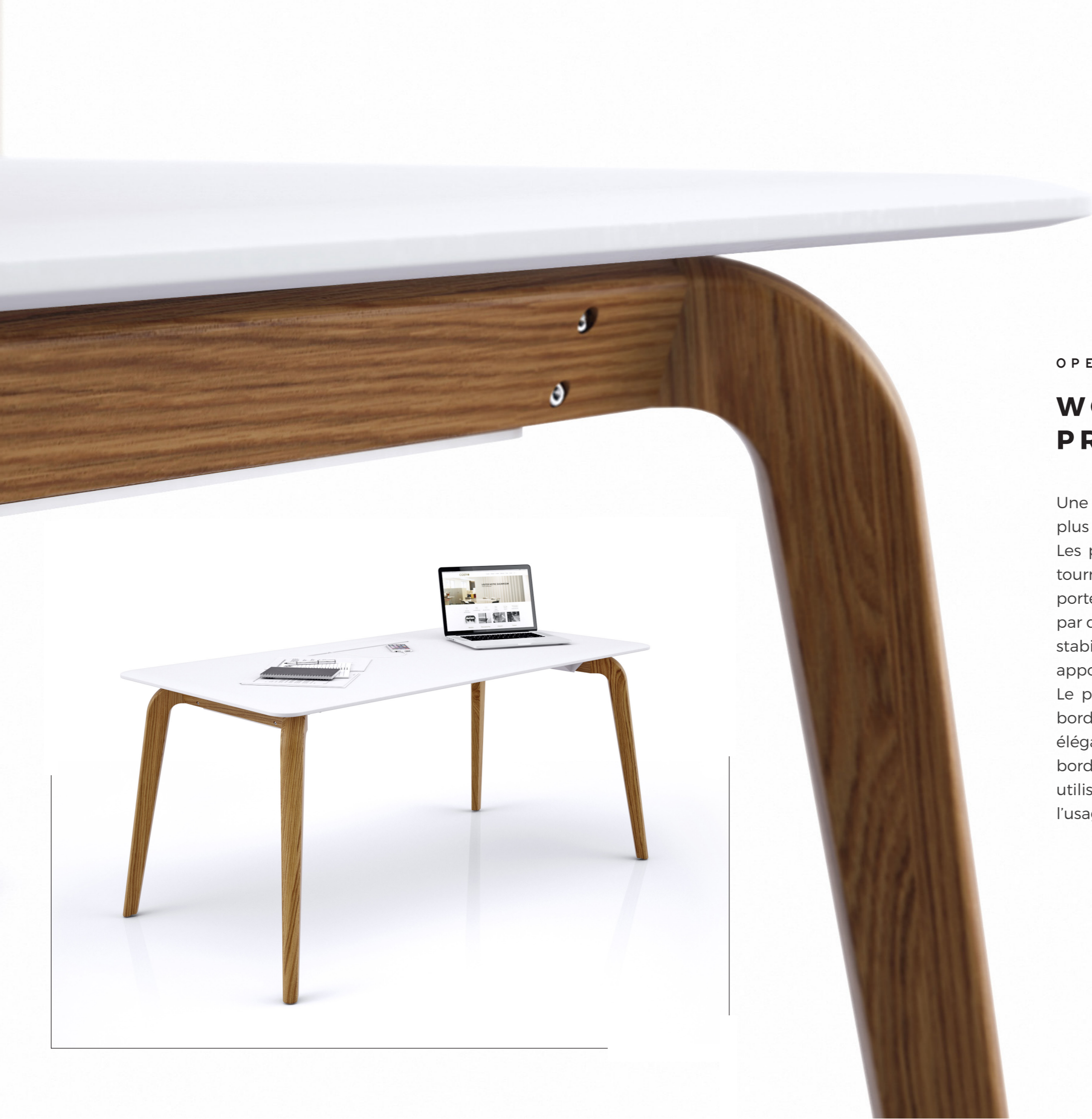

OPEN SPACE 1 & 2

WOODLEG PRÉSENTATION

Une gamme tertiaire chaleureuse, toute en douceur et plus respectueuse de l'environnement...

Les pieds des postes de travail sont en bois de frêne tourné, teinté couleur chêne, adossés à une structure porteuse en acier laqué. Avec une ossature renforcée par des tirants métalliques, ce piètement bois offre une stabilité comparable aux versions métalliques mais apporte des accents bienvenus de nature.

Le plateau a également été revu pour présenter des bords galbés, un langage formel inspiré des courbes élégantes des Mac Book de dernière génération. Ces bords désormais adoucis, supports des avant-bras des utilisateurs, deviennent ainsi plus ergonomiques à l'usage et plus agréables à l'oeil.

OPEN SPACE 1

**BENCH 2P.
WOODLEG**



OPEN SPACE 1&2

**BENCH 4P.
WOODLEG**



OPEN SPACE 2

**BENCH 6P.
WOODLEG**





OPEN SPACE 1 & 2

ÉCRAN FRONTAL

CLOISON EN LIÈGE :

Les plateaux et la cloisonnette en liège sont dénués de formaldéhyde et sont 100% recyclables. Les plateaux, piètements et cloisonnettes font chacun appel à des ressources certifiées FSC, c'est à dire garanties issues de forêts gérées durablement. Des arguments incontournables quant au choix d'éléments de mobilier pour des espaces soucieux de préserver l'environnement.



OPEN SPACE 1&2

**ARMOIRE
BOUT DE BENCH**





OPEN SPACE 1 & 2

CAISSON MOBILE SLIM

Option : coussin d'assise aimanté pour caisson

Caisson mobile entièrement métallique, 2 tiroirs dont 1 pour DS, plumier plastique amovible. Roulettes masquées, serrure avec 2 clés sur passe.



OPEN SPACE 1 & 2

ARMOIRES SLIM

SLIM RANGEMENTS propose une série d'armoires à portes battantes, dont le coffre est en métal et les portes en métal mélaminé recouvert de décors variés. La qualité d'assemblage et la finesse des plis de la tôle assure l'élégance de ces solutions de rangement. Un large choix de hauteurs permet de structurer les espaces selon les besoins.

SLIM RANGEMENTS comprend également une offre de caissons à tiroirs, dont la conception, faisant écho à l'architecture des armoires, permet de garantir la cohérence des aménagements. Un large choix de dimensions et de configurations est également possible.

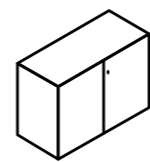

1000 x 720mm

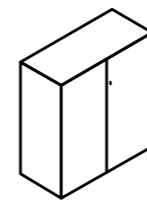

1000 x 1100mm

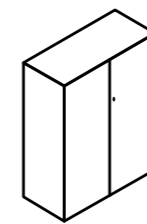

1000 x 1300mm

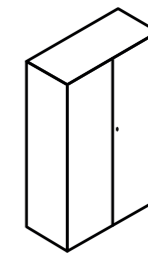

1000 x 1550mm

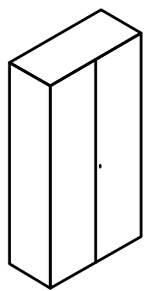

1000 x 2000mm



OPEN SPACE 1 & 2

NICHES SLIM

Les rangements PUZZLE peuvent se combiner et se monter sans outil grâce à une pièce de connexion simple qui fait la jonction entre les meubles et leurs réhausses.

Ainsi, les modules s'empilent et se désassemblent rapidement pour répondre aux différentes contraintes d'organisation. Ces modules se déclinent en différentes versions et fonctionnalités: rangements ouverts, rangements à portes battantes, réhausses avec fonds dans différentes finitions.

Une gamme parfaitement adaptée à tous les espaces de bureaux, ouverts ou fermés. Conçus pour allier esthétique et économie, ces rangements sont une excellente réponse aux projets fonctionnels où le rapport qualité-prix est primordial.

Ajout simple des niches grâce à un système de distanciateurs

OPEN SPACE 1&2

ARMOIRES JARDINIÈRES



OPEN SPACE 1 & 2

BRAS SUPPORT ÉCRAN M2



- Réglage en hauteur rotatif pour palier les problèmes de cervicales (écran trop haut) de tension au niveau des épaules et des maux de dos (écran trop bas)
Cela permet d'ajuster en fonction de chaque personne la distance entre l'écran et les yeux, car chacun sait que c'est la vue qui dirige le corps.

- Supporte 95% des écrans du marché (jusqu'à 9kg)
- Fixation universelle convenant à toutes les surfaces de travail

— Passe câbles intégré



Liberty

OPEN SPACE 1, 2, ACCUEIL & MANAGER

SIÈGE DE TRAVAIL

Le siège Liberty, grâce à la Technologie Form-Sensing (Technologie d'adaptation aux contours), est loin d'être un siège à dossier maille comme les autres.

Avec son dossier en résille composé de trois panneaux, le Liberty épouse les contours du corps d'une façon encore inégalée par les autres sièges à dossier maille. De plus, le Liberty assure un excellent soutien lombaire et une inclinaison équilibrée, sans avoir recours à des mécanismes externes ou des ajustements manuels.

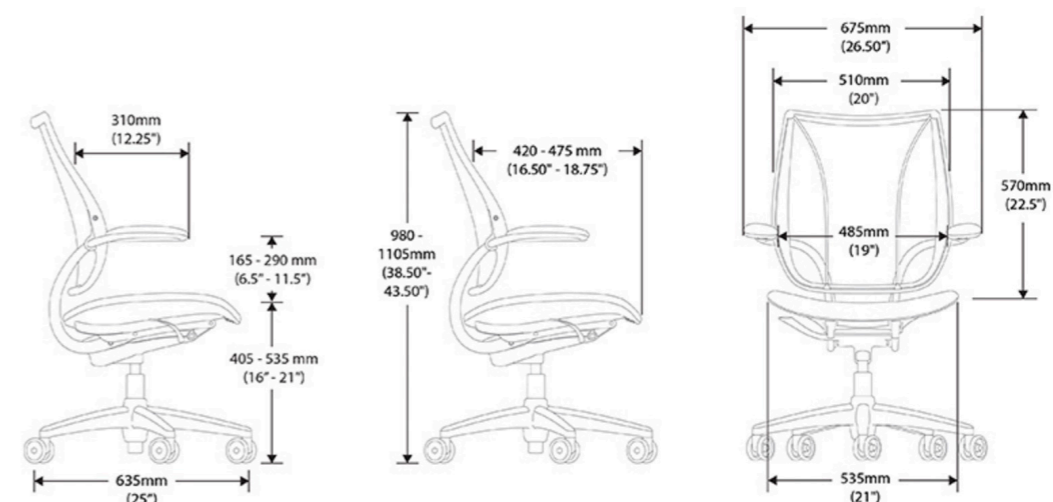

OPEN SPACE 1

BULLE 4P. PRÉSENTATION

Pentagone



La Manufacture du Design présente Pentagone, un système modulaire de cloisons aux vertus acoustiques, à combiner pour créer des îlots de travail performants. À la frontière entre meubles et micro-architectures, émergent ainsi de nombreuses configurations, du simple bureau à la zone de réunion et de convivialité en passant par des espaces de travail partagés.

Le sentiment de protection et d'intimité est renforcé par le principe formel choisi de cloisons incurvées vers l'intérieur en partie haute. Inspirés par les yourtes mais aussi par les structures fascinantes des ruches, les designers Perrine Vigneron et Gilles Belley souhaitaient s'écarter du langage rectangulaire et souvent strict de l'univers tertiaire pour apporter de la douceur et du confort dans des univers de travail bourdonnants. Une solution simple, élégante et originale pour s'isoler dans les espaces tertiaires.

OPEN SPACE 1

BULLE OUVERTE 4P. PENTAGONE

Transformable selon l'esprit du moment, le Pentagone peut aussi bien être proposé en salle de réunion, de visio- conférence ou en poste de travail.

Ce système offre une grande flexibilité : des panneaux peuvent être ajoutés ou retirés à souhait pour moduler l'espace. La manipulation est simple et ne nécessite aucun outillage, la connexion étant assurée par système Quick-Lock.

Dans la configuration réunion, chaque assise a la largeur d'un panneau.



Kim

OPEN SPACE 1

CANAPÉ FAUTEUIL



Inspiré par la justesse des créations japonaises, Mathieu Pauthe a baptisé ce canapé compact au dessin maîtrisé 'Kim', en hommage aux kimonos nippons.

Le principe constructif de cette pièce de mobilier s'offre à nous avec évidence et simplicité : un piètement bois structurant, un coussin d'assise ajusté et un dossier protecteur.

Aller à l'essentiel c'est l'ambition de cette collection,

en cherchant constamment à allier confort, fonction et optimisation.

Kim est à même de cohabiter avec tous les univers, même les plus surchargés. Il se fond discrètement, sur la pointe de ses pieds de bois, dans tous les styles, et accueille tous les visiteurs avec distinction.

Kim est une gamme d'assises imaginées par Mathieu Pauthe pour la Manufacture du Design. Conçue pour l'univers tertiaire, aux formes sobres et élégantes, prête à s'adapter à tous les environnements.



Leaf

OPEN SPACE 1
& ATTENTE 2

TABLE BASSE



Les créations de Mathieu Pauthe sont animées par une volonté farouche d'aller à l'essentiel et de sublimer les fonctions.

Le piètement de cet élément table basse Leaf est constitué d'une portion de cône tronquée, une base large qui rassure par sa stabilité, et qui peut accueillir, si nécessaire, des éléments techniques à dissimuler (prise électrique, câbles...).

Une feuille métallique est ensuite déposée en surface pour constituer un plateau. Ce module existe en version solo ou duo, l'incision latérale ou centrale jouant le rôle d'espace de rangement pour des revues, par exemple.

Une pièce de mobilier simple, pratique et efficace, qui saura répondre aux multiples besoins des espaces de convivialité tertiaires.

Leaf est un système de tables basses dessinés par Mathieu Pauthe pour la Manufacture du Design. Il offre plusieurs configurations et s'intègre facilement en intérieur ou en extérieur dans des univers tertiaires contemporains et élégants.

Cut

OPEN SPACE 2

RANGEMENT BAS



Les modules du système Cut ne possèdent pas de fond, une fois empilés pour créer le volume de rangement choisi, ils constituent également des éléments de cloisonnement de l'espace. Chargés de livres et d'objets, ils deviennent aussi barrière acoustique.

Le principe de lames verticales orientées à 45°, non seulement structure chaque module, mais

entretient également l'illusion d'une transparence complète.

Cette géométrie astucieuse offre un réel gain de place, la profondeur est accrue, et des ouvrages de grand format se logent alors facilement sur les rayonnages.

La Manufacture du Design présente un système astucieux et intemporel de bibliothèque, conçu par Gilles Belley. Modulaire, simple et élégant, Cut permet, dans tout espace, de créer des volumes de rangement en fonction des envies. Cette collection s'impose comme un «basique» de l'étagère qui fera référence.





Luit

LAMPE BIBLIOTHÈQUE

Luit est un lampadaire bibliothèque à l'esthétique décalée. Parfaitement adapté aux espaces communs tertiaires. Il invite collaborateurs et visiteurs à échanger sur livres et revues autour d'un "totem" pyramidal. Luit offre, au delà de la bibliothèque, une fonction d'éclairage. Il est fabriqué en chêne massif, finition vernis.

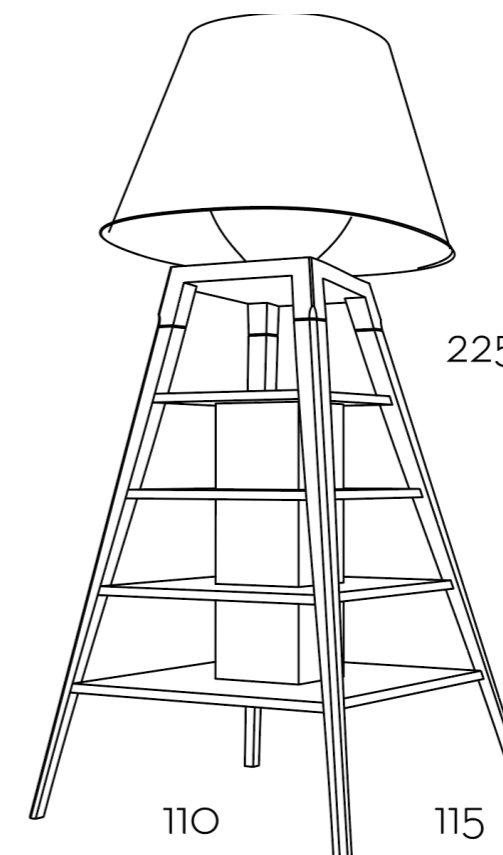

PROJET ONE MONTE CARLO :
BUREAU MANAGER 1&2



PROJET ONE MONTE CARLO :
BUREAU MANAGER 1&2

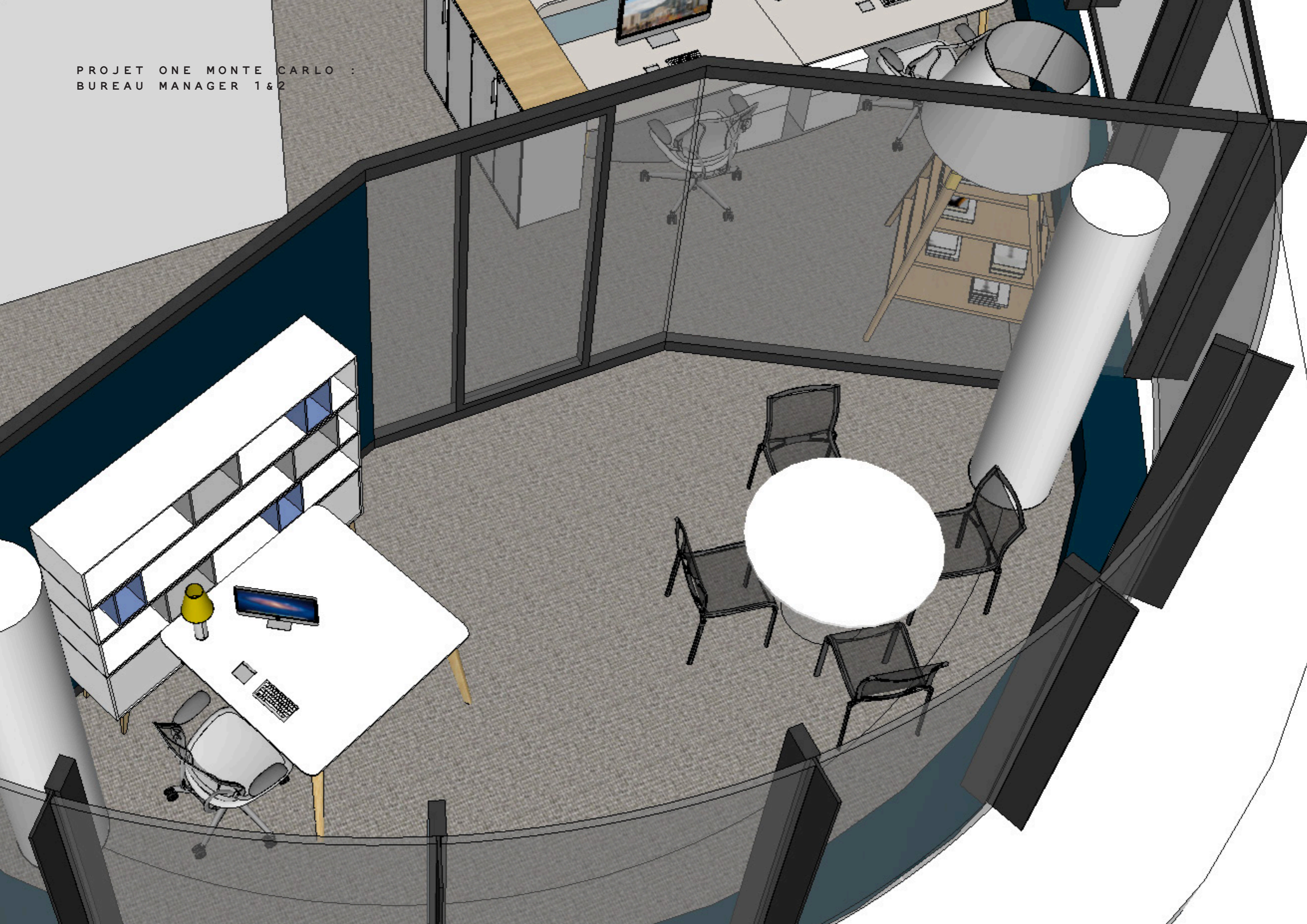

BUREAU MANAGER 1&2

**POSTE MANAGER
WOODLEG**



BUREAU MANAGER 1&2

BIBLIOTHÈQUE GREGOR







Furghetti

CANAPÉ

Une table de D120. Transparent épais, trempé, laqué brillant ou opaque laqué. La base extra-épaisse est faite de verre transparent de borosilicate, moulé et formé à la main. Le sommet est fixé à la base au moyen de deux anneaux métalliques. Disponible en plusieurs dimensions.

Design : Piero Lissoni





Bigframe

CHAISE

Une chaise empilable avec accoudoirs. Assise et dossier en tissu polyester maillé ignifuge, tissu kvadrat® ou en cuir Pelle Frau. Structure composée de profil d'aluminium extrudé et d'éléments en fonte d'aluminium.

Design : Alberta Meda



VESTIAIRES
**CASIERS
 PUZZLE**

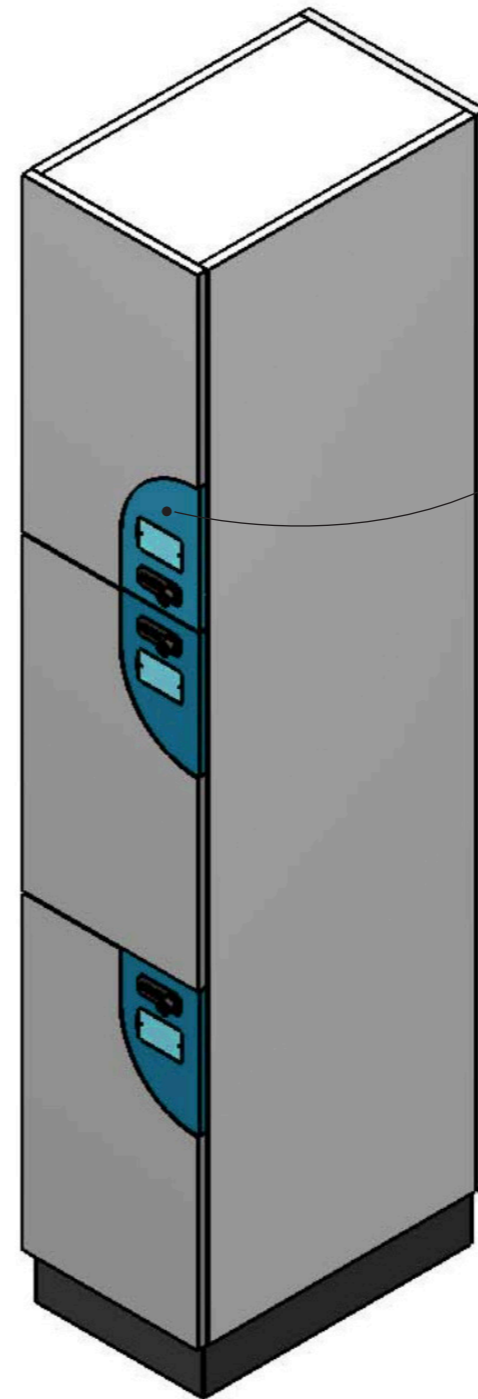

PLEXYGLASS sp.5mm
 + 2 CALAMITE

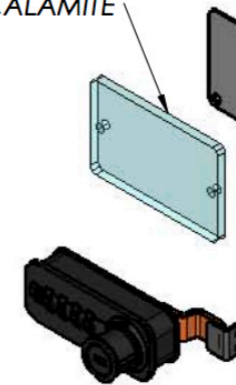

LAMIERA sp. 0,8mm

BIADESIVO

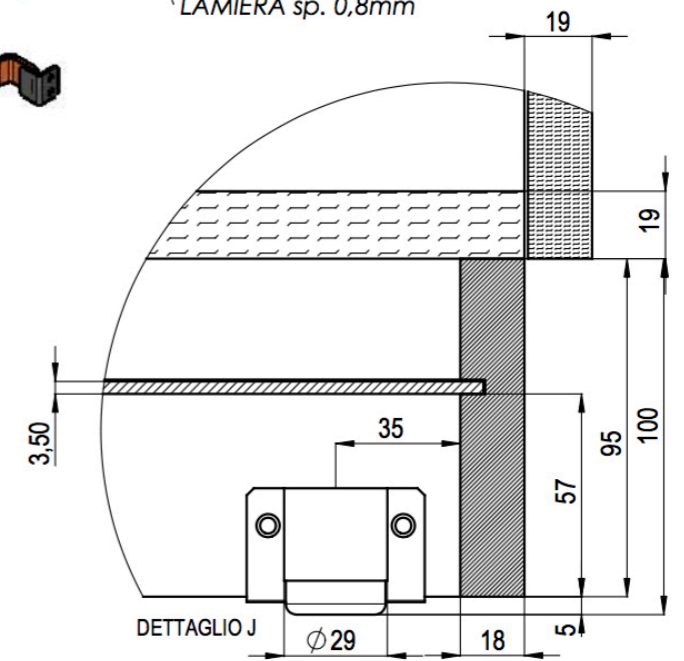

PROJET ONE MONTE CARLO :
ATTENTE 2

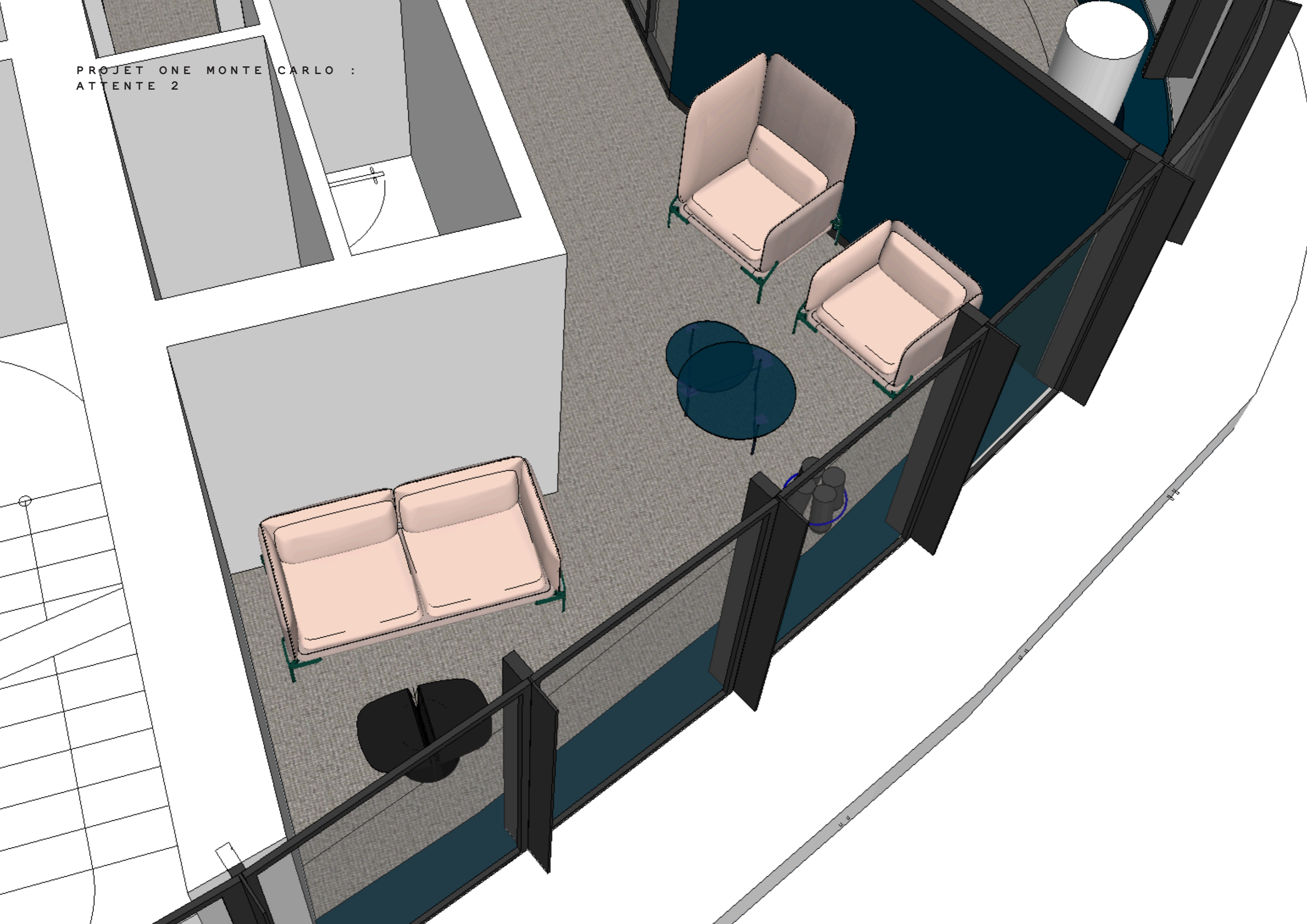

CANAPÉ & FAUTEUIL PRESENTATION

Cast



La Manufacture du design présente une nouvelle collection d'assises et d'accessoires, imaginée par le studio de design Désormeaux/Carrette. Modulables et adaptables à de multiples configurations, les assises CAST peuvent répondre à tous les besoins des espaces lounge tertiaires, en garantissant un maximum de confort.

La collection d'assises CAST se prête au jeu du sur-mesure avec élégance et aisance. Elle repose, littéralement, sur un système de piétement saillant en fonte d'aluminium aux allures évocatrices de branche d'arbre. Cette pièce clef, au dessin sobre et contemporain, constitue une véritable signature graphique, reconnaissable et originale. La structure de chaque fauteuil est ensuite complétée par des panneaux en âme bois, recouverts de mousse et de textiles, à proportionner en fonction du style voulu et des besoins : fauteuil simple, canapé à plusieurs places, cloisons hautes pour créer une zone d'intimité visuelle et acoustique... Enfin, le confort d'assise est assuré par des coussins en mousse gainée de textiles.





Zorro

TABLE BASSE

Zorro est une table basse. Sa structure Z, minimaliste et ingénieuse, supporte deux plateaux de superposage qui se re ètent. Ce tableau très graphique donne une impression de légèreté et de mouvement. Zorro peut également être combiné et croître in niment.

Design : Note Design Studio



PROJET ONE MONTE CARLO :
ACCUEIL, ATTENTE 1, CUISINE
& RÉUNION 6/8P.

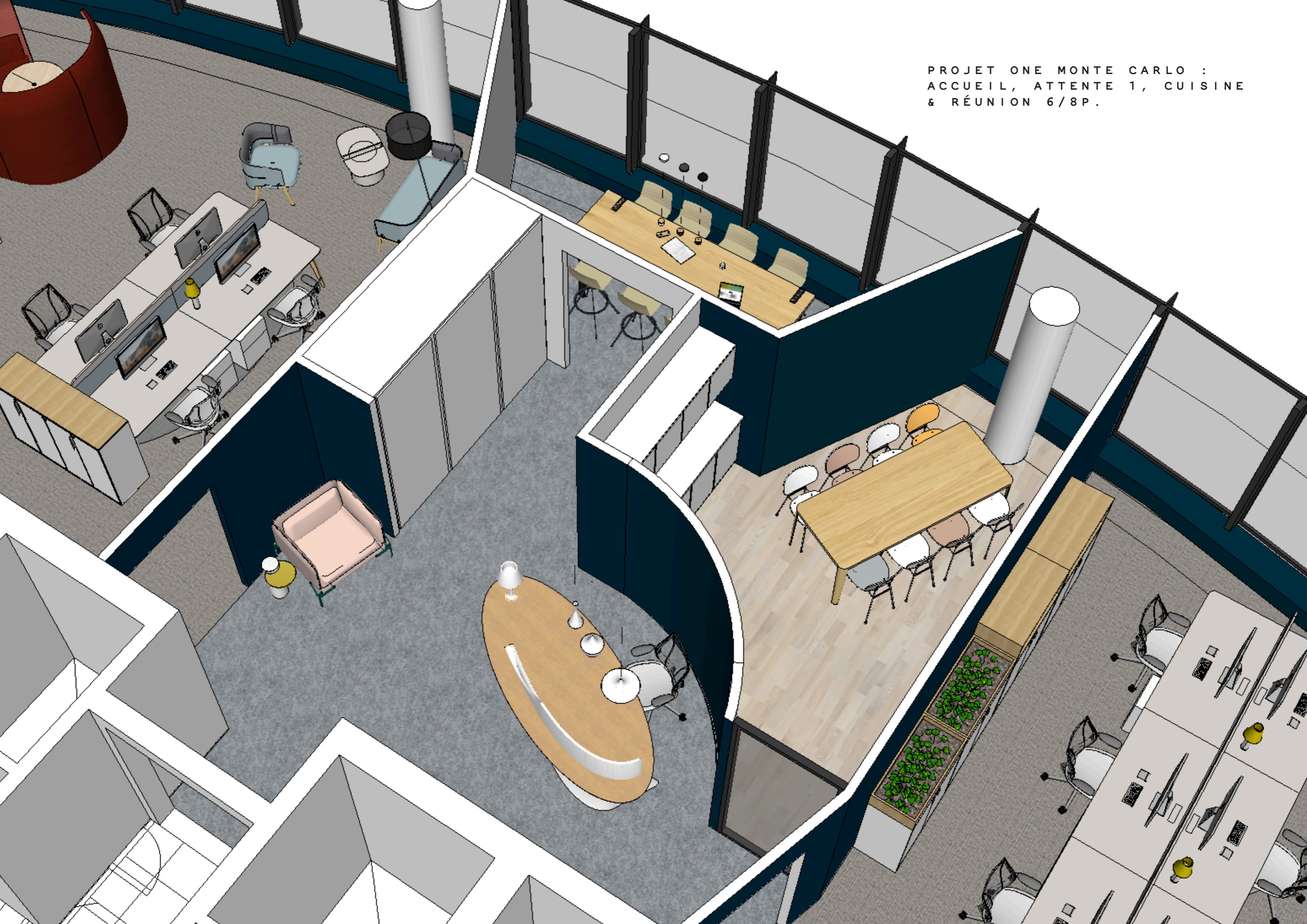



Salute

TABLE BASSE

Salute est une famille de tables basses qui associe styles et matériaux nobles dans des déclinaisons à la fois raffinées et modernes. Chaque élément peut être utilisé seul (table basse, guéridon, bout de canapé) ou en combinant les hauteurs, les formats de plateaux et les différents matériaux. La force de la colonne de marbre est contrebalancée par la légèreté visuelle du plateau en métal. Salute est disponible en 3 dimensions, 3 couleurs de marbre pour le pied et 4 finitions pour le plateau.

Design : Sebastian Herkner





Hola

BANQUE D'ACCUEIL

Cette banque d'accueil est une création du studio design Industrial Orchestra. Table de réception qui associe en tension des formes organiques et géométriques. Elle est composée de résine minérale, Hi-mac. La lampe, intégrée au plateau souligne l'équilibre de ces formes.



Terra
TABLE

Cette épaisseur importante commence à partir de la récupération de placage de vieilles maisons, mélangés avec la conception et de l'artisanat des matériaux. Quatre pieds résistants aux coins de la surface de la table pour maintenir en place avec des bords modélisés. Disponible en chêne massif antique.

Design : Alessandro Scandurra



S04

1, 2, 3
SOLEIL





Tondina

CHAISE

Siège et dossier en contreplaqué en chêne. Cadre en tube chromé ou gaufré. Version disponible: 4 pieds, 4 pieds avec bras et lounge. Toutes les versions peuvent être rembourrées en cuir, éco-cuir ou tissu.

Design : Favaretto & Partners





Raw

RÉUNION 6/8P.

TABLE H90

Un élément RAW est caractérisé par un plateau en lamellé-collé de chêne ou hêtre massif, porté par un piètement en lames d'acier brut vernis. Les pieds, en forme d'équerre, sont simplement vissés au plateau. Sobre et brut, le style de la collection RAW ravira tous les amoureux des looks New-Yorkais ! RAW sait cependant aussi bien servir un total look industriel que se marier avec des pièces plus classiques pour jouer des contrastes.

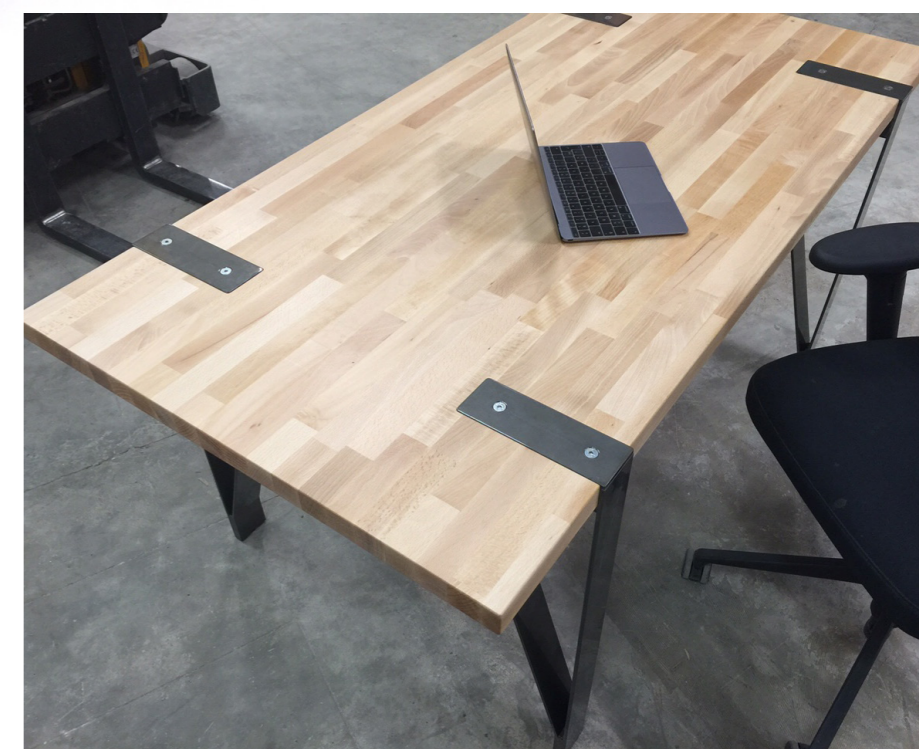



Flex High Back

FAUTEUIL HAUT

Tabouret avec coque en thermopolymère, disponible en différentes couleurs et base en bois de hêtre massif à quatre pieds. Coussin d'assise rembourré en option. Le Flex High Back a la même simplicité et la même polyvalence que la Flex Collection, mais son dossier légèrement plus élevé offre une personnalité distinctive. C'est la chaise de bureau parfaite et une option élégante pour des projets de grands assemblages.

Design : Piergiorgio Cazzaniga



PROJET ONE MONTE CARLO :
SALLE VIDÉO CONFÉRENCE
& TERRASSE

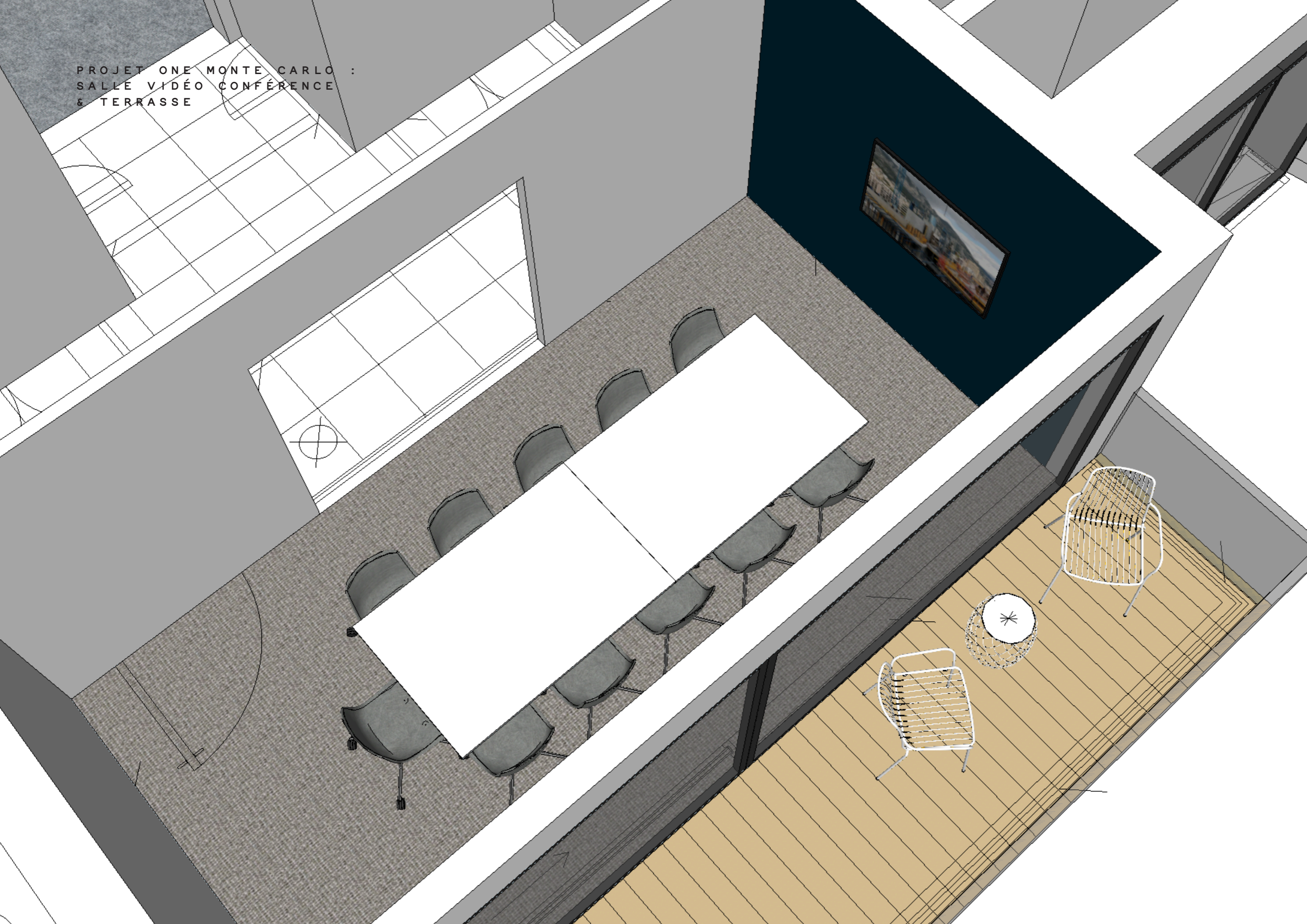

Libro

VIDÉO CONFÉRENCE

TABLE MODULABLE



Mila

VIDÉO CONFÉRENCE

SIÈGE RÉUNION

Siège de réunion piètement 5 branches sur roulettes auto-freinantes, antistatiques et démontables ou adaptables à la nature du sol. Structure en acier, entièrement moulé en polyuréthane expansé. bandes de bois sous la coque pour le soudage du tissu. espacement de forage sous le châssis mm 140 x 140.





Nolita

CHAISE

Nolita est une famille d'assise pour l'extérieur qui rappelle les origines du parcours commencé par Mario Pedrali en 1963 avec ses premières chaises de jardin en métal. Le fauteuil avec dossier bas est entièrement en acier, étudié particulièrement pour l'utilisation à l'extérieur. Empilable. Il est prévu un coussin accessoire.

Design : Mandelli Pagliarul





Pira

TABLE BASSE

La gamme comprend des chaises et des tables confortables à la fois pour l'intérieur et l'extérieur - le cadre traité est parfait pour les jardins, les balcons et les terrasses, alors que le cadre non traité et les jambes en bois sont plus adaptés pour se reposer en intérieur. Le cadre mince apporte un agréable sens de l'air.



CIDER 